

# SRTB 30/1

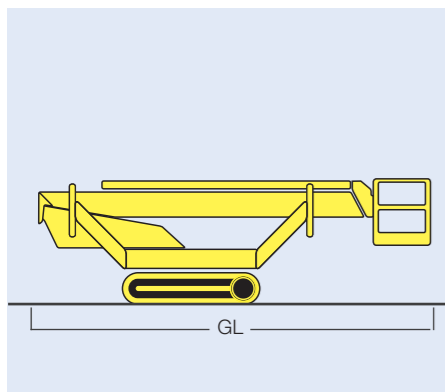

Arbeitshöhe		31,10 m
Plattformhöhe	PH	29,10 m
seitliche Reichweite		12,60 m
Schwenkbereich des Drehturms		400°
Drehwinkel des Arbeitskorbs		+/- 45°
seitlicher Überhang		0,40 m (halbseitige Abstützung)
Plattformbreite	PB	0,80 m
Plattformlänge	PL	1,25 m
Tragfähigkeit		200 kg
Zulässige Personenzahl		2 Pers + 40 kg
Gesamtlänge	GL	8,25 m
Durchfahrtsbreite	GB	1,10 m
Gesamthöhe	GH	1,99 m
Leergewicht		4050 kg
Bodenfreiheit	BF	0,12 m
Abstützbreite		3,27 m / 4,60 m
Stützendruck vorne		25 kN
Stützendruck hinten		25 kN
Bereifung		Non Marking Ketten
Antrieb		Batterie-/Dieselmotor
Fahrgeschwindigkeit		2,4 km/h
Steigfähigkeit		max. 35% = 19,3°
Elektroanschluss im Korb		230 V

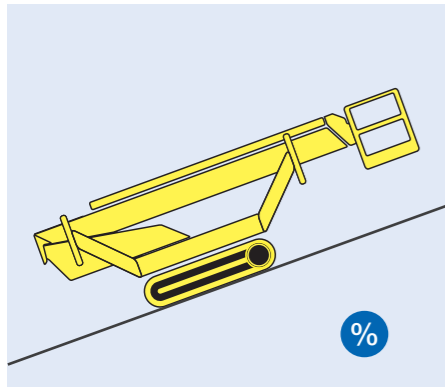
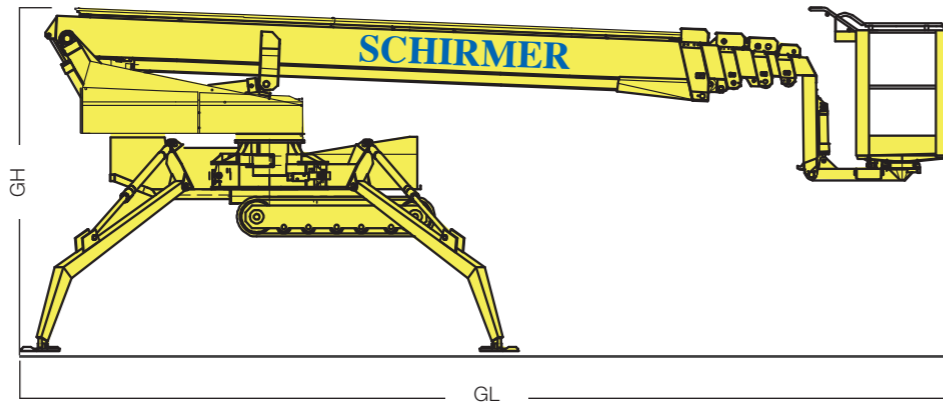
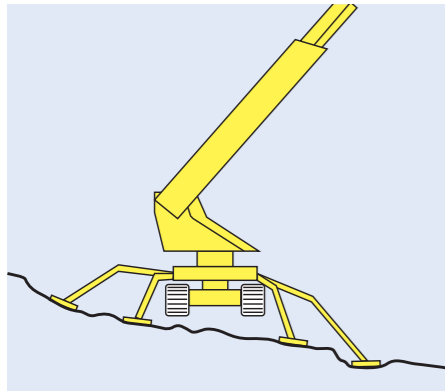