

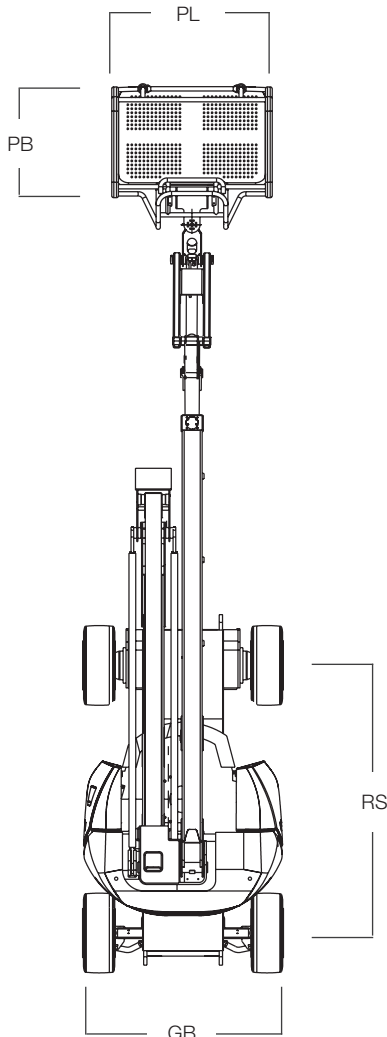

SGTB 15/3 E

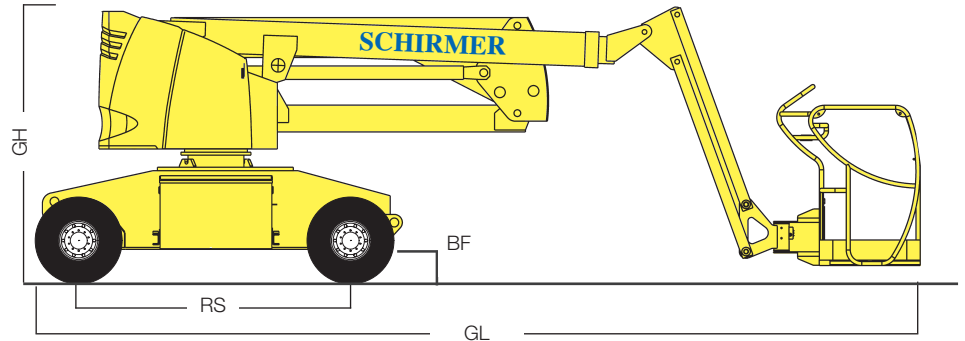

Elektro-Gelenk-Teleskop-Hub-Arbeitsbühne

Arbeitshöhe		15,00 m
Plattformhöhe	PH	13,00 m
seitliche Reichweite		8,45 m
Übergreifende Höhe		6,60 m
Schwenkbarer Korbarm		–
Schwenkbereich des Drehturms		360°
Drehwinkel des Arbeitskorbs		+/- 90°
seitlicher Überhang		0,0 m
Plattformbreite	PB	0,80 m
Plattformlänge	PL	1,20 m
Tragfähigkeit		230 kg
Zulässige Personenzahl		2
Gesamtlänge	GL	6,60 m
Durchfahrtsbreite	GB	1,50 m
Gesamthöhe	GH	2,00 m
Leergewicht		7300 kg
Bodenfreiheit	BF	0,15 m
Radstand	RS	2,00 m
Pendelachse		–
Radlenkung		2-Räder
Bereifung		Vollgummi weiß
Antrieb		E-Motor 360 Ah
Fahrgeschwindigkeit		4,50 km/h
Steigfähigkeit		25%

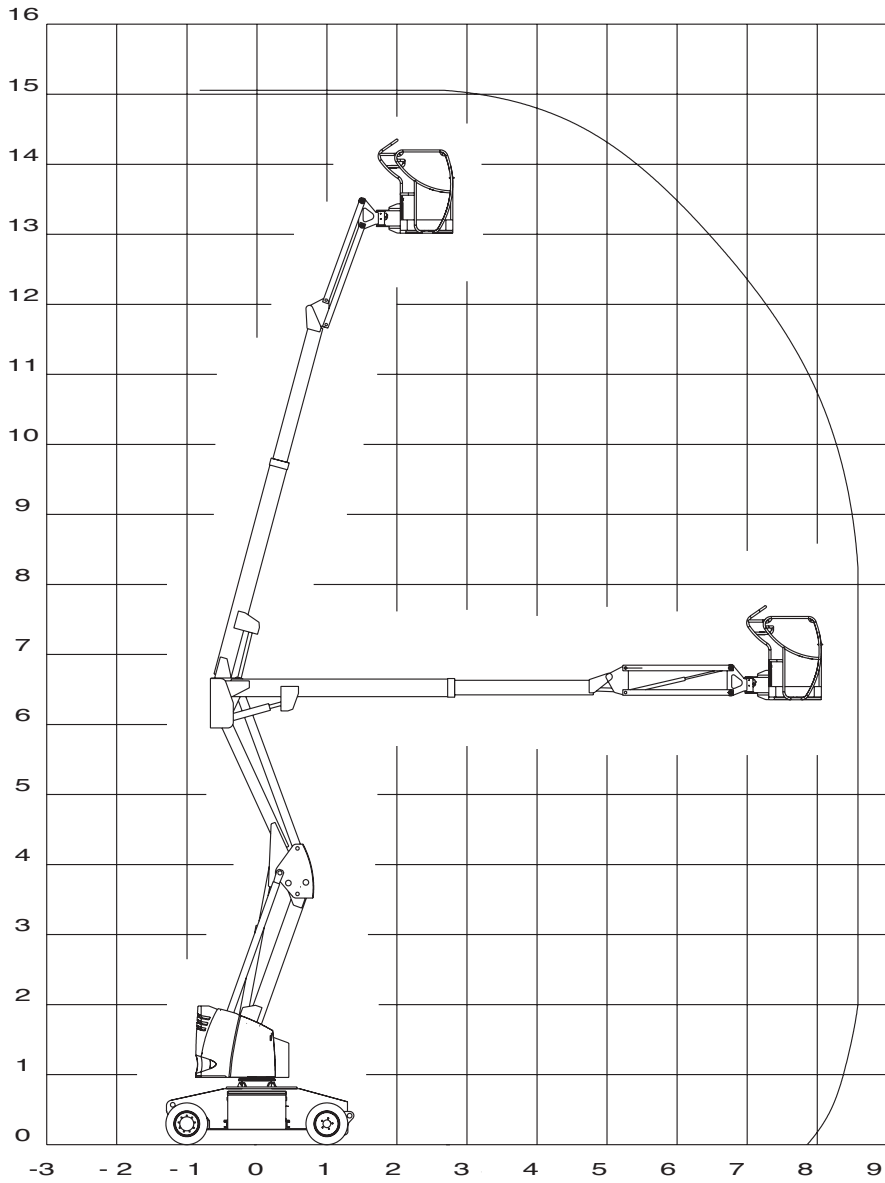

Reichweitendiagramm SGTB 15/3 E