

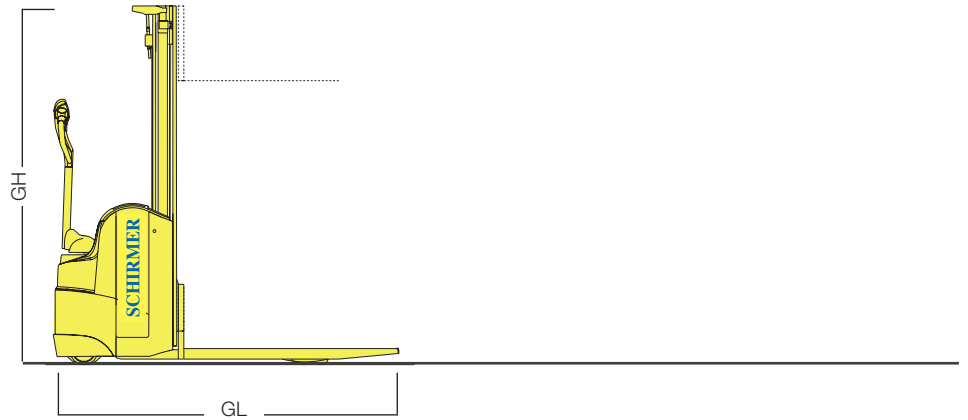

## SAE 1647

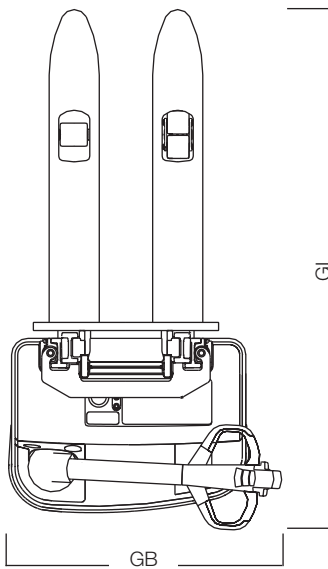

### Hochhubwagen



Leergewicht		1060 kg
Gewicht mit Batterien		1271 kg
Nenntragfähigkeit		1600 kg
Hubhöhe	HH	4,26 m
Hubgerüst ausgefahren		4,79 m
Gesamthöhe	GH	1,92 m
Gesamtlänge	GL	2,01 m
Gesamtbreite	GB	0,88 m
Bodenfreiheit (Initialhub)		150 mm
Batteriespannung		24 V
Antrieb		elektro
Nenn-Antriebsleistung		1,2 kW
Gabelabmessungen		56 x 184 x 1190 mm

